

Dosez les pulvérulents sur chantier

Avec une stabilité et une robustesse étudiées pour répondre aux exigences des conditions de chantier, le **Silo doseur Warzée SD2300** est l'outil idéal pour le dosage de pulvérulents.

Son crève sac qui permet de l'approvisionner facilement avec des big bag et son dosage volumétrique commandé depuis la cabine au moyen d'une télécommande en font un outil ergonomique très simple d'utilisation.



Pratique

Robuste

Dosages précis

Commande à distance

Crève-sacs intégré

Facile à déplacer

Pratique et polyvalent

Le silo doseur permet d'entreposer et de doser différents types de pulvérulents.

Il est particulièrement adapté au dosage de la chaux et du ciment pour le traitement des sols.

Manutention



Pour le déplacer d'un endroit à l'autre d'un chantier, le silo doseur est muni de fourreaux, d'anneaux et est monté sur un système de traîneaux.

Il est donc facile de soulever ou tracter le silo doseur avec n'importe quel type d'engin.

Complémentaire avec les godets malaxeurs

Utilisé avec un godet malaxeur Warzée, le silo doseur est l'outil idéal pour doser les liants sur tous vos chantiers.

Il permet de calibrer la chaux ou le ciment et de remplir directement le godet malaxeur sans descendre de l'engin.





Crève-sacs intégré

Muni d'un crève-sacs, le silo doseur est spécialement conçu pour être rempli avec des big-bags.



Dosage volumétrique

Une fois le silo rempli, l'opérateur calibre et enregistre ses dosages grâce à l'armoire de programmation intégrée.



Télécommande

Lorsque le dosage est encodé, il suffit d'actionner le système à l'aide de la télécommande. La quantité de pulvérulent est alors déversée via la vis.

SPÉCIFICITÉS

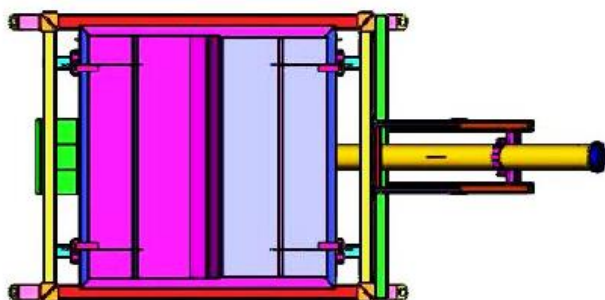
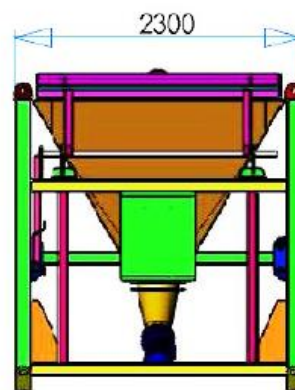
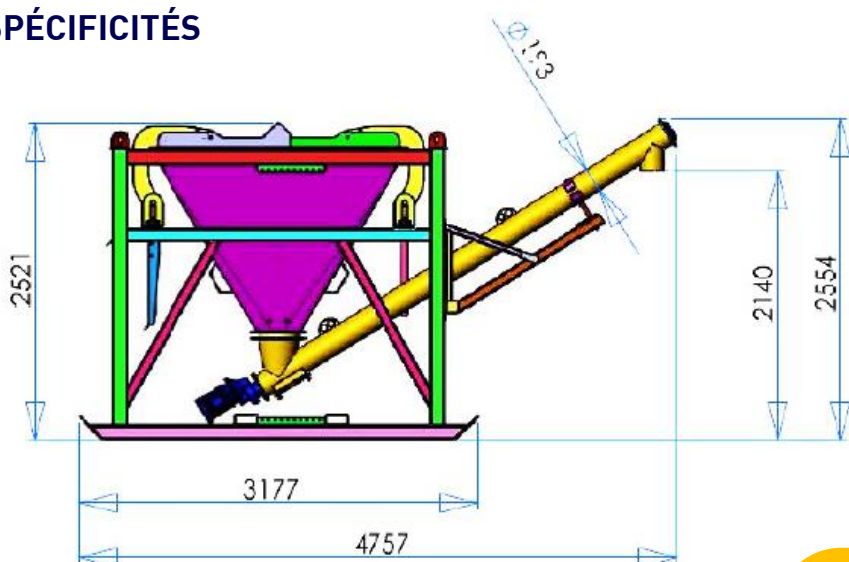

CARACTÉRISTIQUES :

Capacité : 2300 litres

Débit vis alimentation : 18m³/h

Poids à vide : 1850 kg

Alimentation du coffret de commande : 3 x 400 V à 50 Hz

Vis adaptée pour matériaux tels que chaux ou ciment

