

UNE PAILLEUSE UNIQUE ET POLYVALENTE

Simple et polyvalente à la fois, la **dérouleuse-pailleuse Warzée DE500** permet de distribuer des balles rondes et de pailer n'importe quelle **balle ronde** ou **carrée**. Grâce au nouveau système « Switch », il suffit de poser la machine au sol pour abaisser et remonter le rotor de paillage et passer facilement de la distribution au paillage et inversément.

TÔLE DE REHAUSSE

La tôle de rehausse permet de maintenir la balle et la matière au sein de la caisse et peut être orientée afin d'adapter la pailleuse à chaque balle, ronde ou carrée.

Balles **rondes** et **carrées**

SYSTÈME SWITCH

Le nouveau système « Switch » permet à l'utilisateur d'abaisser et de relever automatiquement le rotor en posant la machine au sol.

Paillage jusqu'à **15 mètres**

DÉFLECTEUR

Le déflecteur mécanique, ajustable manuellement, permet de régler la distance de paillage, de 2 à 15 mètres.

Moins de poussière

ROTOR

Grâce au rotor, il est possible de pailer n'importe quel ballot rond ou carré. Il suffit de l'abaisser et de le relever pour passer du déroulage au paillage.

Aucune fonction électrique

Distribution par **3 côtés**

ACCROCHAGE AUTOMATIQUE

L'accrochage entre le pique-bottes et la machine est 100% automatique et ne nécessite aucune intervention manuelle de l'opérateur. Ce même tablier pique-bottes est utilisé pour charger les balles rondes et carrées dans la caisse de la Warzée DE500 et pour entrainer la machine.





MOINS DE POUSSIÈRE

La pailleuse Warzée DE500 est équipée d'un rotor de paillage circulaire muni de dents.

Au contraire des pailleuses à turbine traditionnelles, ce système ne détruit pas les brins de paille, maintient la qualité de la paille et limite la poussière.

TAPIS DE DISTRIBUTION

Robuste, le tapis à chaînes déroule facilement tout type de balles ronde.

Grâce à la rotation à double-sens du tapis, la machine vient à bout des balles de foin et d'enrubanné, y compris les balles humides et déformées.

SYSTÈME SWITCH

Pour éviter les fonctions électriques superflues, Warzée a développé le système « Switch », une vanne 3 voies automatique hydraulique.

Ce système permet à l'utilisateur de modifier la position du rotor et donc d'alternier les fonctions paillage et distribution.

SPÉCIFICITÉS

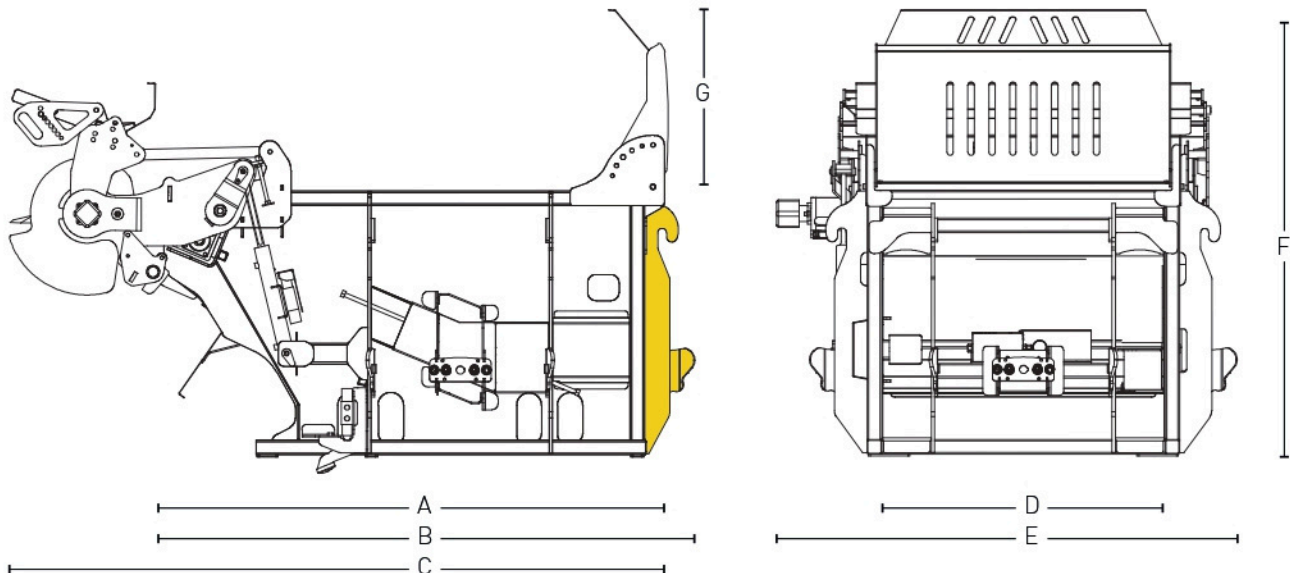

DIMENSIONS

A	2400 mm
B	2640 mm
C	3400 mm
D	1340 mm
E	2200 mm
F	2400 mm
G	940 mm

BALLES

- ✓ Rondes (distribution + paillage) - Ø 170-200 cm
- ✓ Carrées (paillage) - max. 120/120, long. 250 cm
- ✓ Paille, foin et enrubanné
- ✓ Jusqu'à 1500 kg

POIDS [pique-bottes compris]

DE500	1500 kg
3 ^{ème} côté	100 kg

Dans le cas où, le chargeur génère un pression sur le retour supérieure à 40 bar, il sera nécessaire de placer un système de drainage sur le chargeur et la machine.



TROISIÈME CÔTÉ / FRONTAL (Option)

Un troisième côté d'accrochage peut être ajouté à la machine.

Grâce à cette option, il est possible de distribuer et pailler de face, en plus

CARACTÉRISTIQUES

85 à 120 L/min. - Max. 200 bar

CHARGEURS

Chargeurs télescopiques

NOTRE GAMME ÉLEVAGE



Warzée SA
Tige de Buresse, 95
5360 Hamois (BELGIQUE)

+32 (0) 83 61 23 93
info@warzee-sa.com
www.warzee-sa.com

